



FOTON

e AUMARK



e AUMARK 2026



Especificações Técnicas

Motor	Modelo / Tipo	FTTBP165A / Síncrono de Imã Permanente
	Potência / Máxima – kW (cv)	167 kw (227 cv)
	Torque / Máximo – Nm	410 Nm
	Norma de emissões	Zero emissões (100% elétrico)
	Tração	4x2
Suspensão	Dianteira	Mola trapezoidal – 3 lâminas
	Traseira	Mola trapezoidal – 5 + 2 lâminas
Direção	Modelo/Tipo	Elétrica com esferas recirculantes.
Rodas e Pneus	Rodas	Alumínio
	Pneus	205/75R17.5
Freios	Tipo	Freios de serviço pneumático ABS+EBD+ESC
	Dianteiro	Discos
	Traseiro	Tambor
	Freio de estacionamento	Pneumático com Mola acumuladora
Baterias	Fornecedor	CATL
	Tipo	LFP (Lítio Ferro Fosfato)
	Tensão nominal	540.96 V
	Capacidade da Bateria	100,07 kWh
	Padrão de carregamento	CCS Type 2
	Tempo de recarga (20% - 100%)	7,0h – AC* / 1,2h – DC*
	Potência Max. de carregamento – AC	11,0 kWh
Potência Max. de carregamento – DC	100,0 kWh	
Sistema de baixa voltagem (acessórios)	24V (2x12V)	
Pesos (kg)	PBT - Homologado	6.000 kg
	Peso por eixo (dianteiro / traseiro)	2.400 kg / 4.500 kg
	Peso em ordem de marcha	2.670 kg
Itens de série		Standard
	Farol de rodagem diurna em LED	✓
	Faróis de neblina	✓
	Painel de instrumentos digital	✓
	Acendimento automático dos faróis	✓
	Central multimídia MP5 + Bluetooth	✓
	Vidro elétrico	✓
	Ar condicionado	✓
	Alarme de ré	✓
	Sensor de estacionamento traseiro	✓
	Camera de ré	✓
	Defletor	✓
	Sensor de monitoramento de pressão - TPMS	✓
	Sistema de Alerta de Saída de Faixa - LDWS	✓
	Assistente de partida em rampa (HSA)	✓
Assistente ante derrapante das rodas (ASR)	✓	
Sistema de Freios Antibloqueio (ABS)	✓	



Dimensões

	Versão	E Aumark 6T	
Pesos (kg)	Peso em ordem de marcha	2.670	
	Limite de Carga	Eixo dianteiro - Técnico	2.400
		Eixo traseiro - Técnico	4.500
		Peso bruto total (PBT) - Legal	6.000
		Peso bruto total (PBT) - Técnico	6.900
		Carga útil + carroceria	3.330
		Peso bruto total combinado (PBTC)	6.000
		Capacidade máxima de tração	-
Dimensões	A - Comprimento total (mm)	5.988	
	B - Largura máxima dianteira (mm)	2.030	
	C - Altura (mm)	2.275	
	D - Distância entre-eixos (mm)	3.360	
	E - Largura máxima traseira (mm)	2.062	
	F - Balanço dianteiro (mm)	1.125	
	G - Balanço traseiro (mm)	1.503	
	H - Distância do solo (mm)	286	
	I - Bitola dianteira (mm)	1.590	
	J - Bitola traseira (mm)	1.603	
	K - Comprimento plataforma de carga (mm)	4.100	
	Ângulo de Ataque	22°	
	Ângulo de saída	16°	

Obs.: Os pesos podem sofrer alterações devido aos itens opcionais. Tolerância + ou - 3%. (Referência NBR ISO 1176)
 Dados Técnicos sujeitos a alterações sem aviso prévio. Imagens meramente ilustrativas. Ed.1 - 01/2026

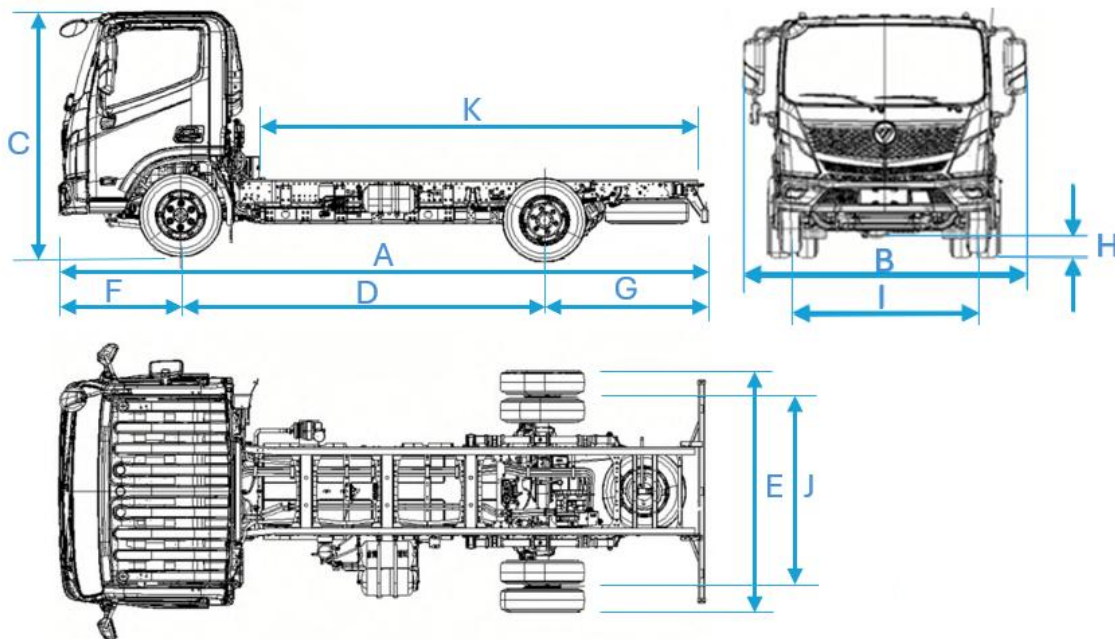

Design futurista e racional, ideal para seu negócio



Interior tecnológico



Tecnologia em cada detalhe.